



Schutzkappe gegen Feuchtigkeit für 2/2 wege Ventile

R452714-B

÷

R452714-U

MERKMALE:

Durch die Montage des Antihumidity Kit erreicht die Spule die Schutzart IP 67.

Entsprechende Kabel und Gerüststecker.

ART. NR.:	KOMPATIBLE SPULEN:
R452714-B	Serie "B" (BDF-BDS-BDV)
R452714-G	Serie "G" (GDH-GDV)
R452714-S	Serie "S" (SDH)

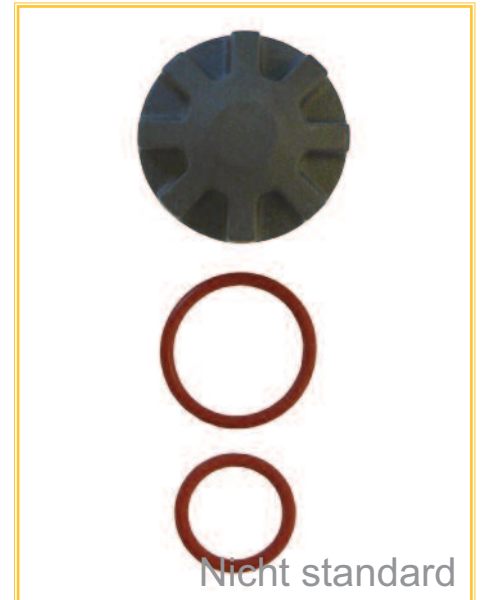

ART. NR.:	KOMPATIBLE SPULEN:
R452714-U	Serie "U" (UDV)

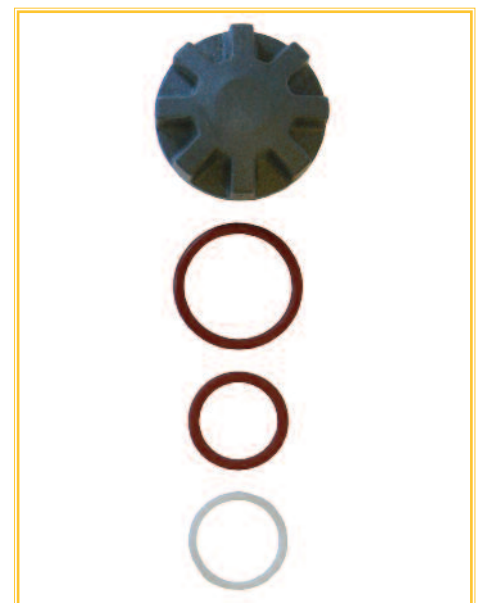

Anm.

Auf Anfrage und für Mindestmengen.

Die Firma "ODE" behält sich sämtliche Rechte vor, Konstruktions-, Maß- und Werkstoffänderungen ohne Ankündigung vorzunehmen.

KIT FÜR SPULEN TYP: BDS-BDV-BDF
 Art.-Nr.: R452714-B

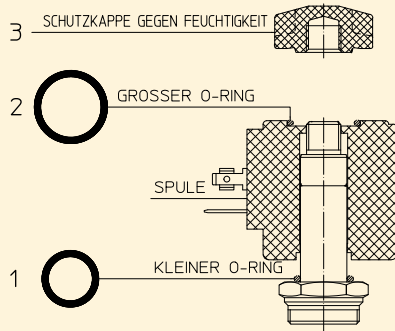

Montageanleitung: 1 - spule - 2 - 3

KIT FÜR SPULEN TYP: GDH-GDV
 Art.-Nr.: R452714-G

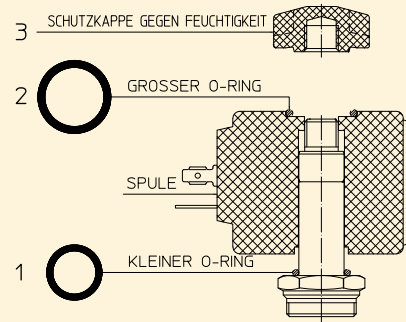

Montageanleitung: 1 - spule - 2 - 3

KIT FÜR SPULEN TYP: SDH
 Art.-Nr.: R452714-S

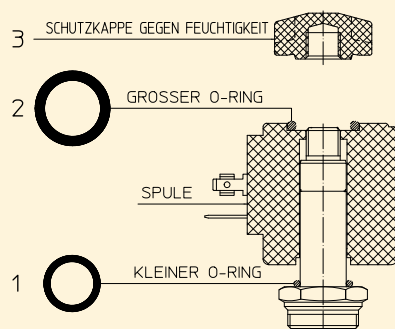

Montageanleitung: 1 - spule - 2 - 3

KIT FÜR SPULEN TYP: UDV
 Art.-Nr.: R452714-U

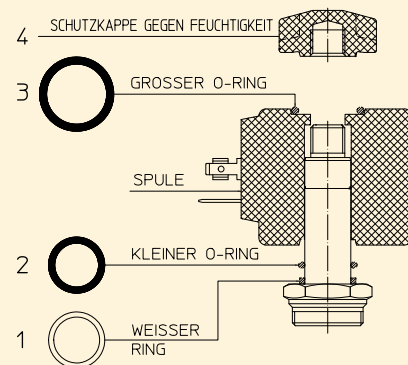

Montageanleitung: 1 - 2 - spule - 3 - 4